

How to use the filter device

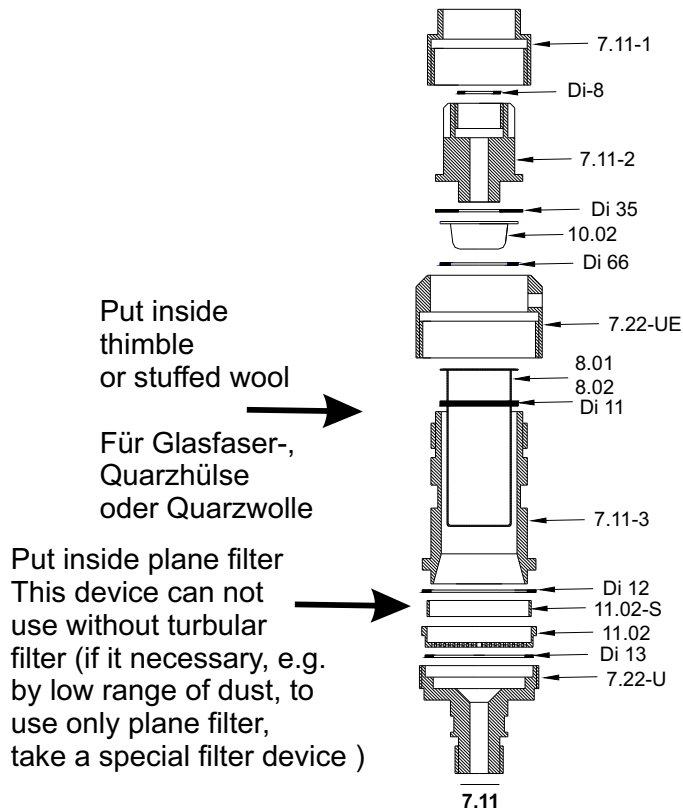

Put inside thimble or stuffed wool

Für Glasfaser-, Quarzhülse oder Quarzwolle

Put inside plane filter
This device can not use without turbular filter (if it necessary, e.g. by low range of dust, to use only plane filter, take a special filter device)

Filtergerät kann nicht ohne Hülsenfilter betrieben werden. Planfilterkopfgeräte für sehr geringe Staubgehalte erhältlich.

This filter device is for manual dust measurement in flowing gases and gravimetric determination of dust load if the dust content is lower than 1000 mg/m^3 : a plane filter following the bush filter retains broken fibres from the bush which may occur during the measurement. By this the detection limit of the gravimetric mass determination is reduce and the reproducibility of the measurement is enhanced. The separator consist of the filter housing and the filter.
Maximum gas flow rate: $4 \text{ m}^3/\text{h}$, adsorption capacity of particulate matter (approximate value): 1-2 g.

Filterkopfgerät für Staubgehalte unter 1000 mg/m^3 : Ein Planfilter ist dem Hülsenfilter nachgeschaltet und nimmt den Abrieb der Quarzwolle auf. Dadurch erhöht sich die Reproduzierbarkeit. Die Filterhülse ist für Glasfaser- oder Quarzhülsen oder zum stopfen mit Quarzwolle
Max. Durchflussrate: $4 \text{ m}^3/\text{h}$,
Max. Staubmenge: 1-2 g.

Order-No.: 7.1

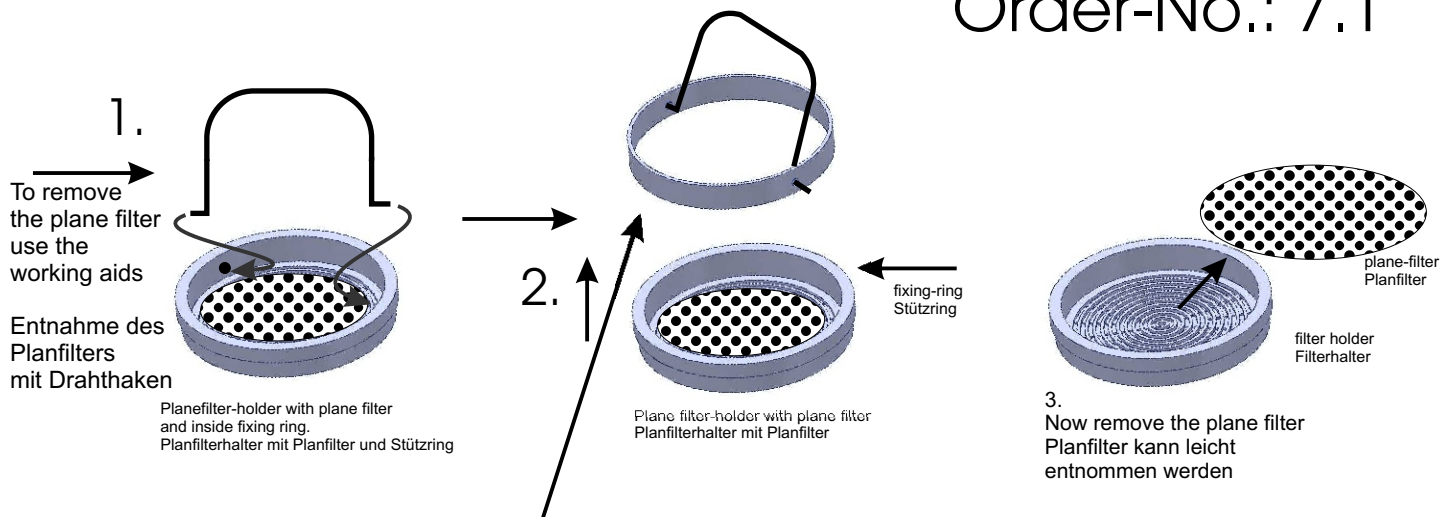

Fixing-ring for plane filter holder

this fixing ring is not build as a snap ring to avoid loss of small particles. This fixing ring must be formed oval, that he fixed in the plane filter holder.

In case of vacuum inside the measuring system (stack etc.), it can occur that the plan-filter is pressed from the plan-filter-holder by the backwards gas flow. Either the exhaust pump is to be started before the probe was placed inside the stack or it must put an additional seal (material: teflon) under the fixing ring.

Seal for $\text{Ø } 45 \text{ mm}$: Di-30-T; seal for $\text{Ø } 50 \text{ mm}$: Di-31-T

Important: the fixing ring must always press solidly the plan-filter at the plan-filter-holder.

Stützring für Planfilterhalter

Dieser Stützring ist bewusst nicht als Sprengring gefertigt worden, um Verluste kleiner Partikel zu vermeiden. Der Stützring muss leicht oval geformt werden, damit er fest in den Planfilterhalter gepresst werden kann.

Bei Unterdruck im zu messenden System (Kanal) kann es vorkommen, dass der Planfilter durch das zurückströmende Gas aus dem Planfilterhalter gedrückt wird. Entweder ist die Absaugpumpe vor dem Einführen der Sonde zu starten oder es wird eine zusätzliche Dichtung (Material: Teflon) unter den Stützring gelegt.

Dichtung für $\text{Ø } 45 \text{ mm}$: Di-30-T; Dichtung für $\text{Ø } 50 \text{ mm}$: Di-31-T;

Wichtig: Der Stützring muss stets den Planfilter fest an den Planfilterhalter anpressen.